

idromec

PRESSE CESOIA
SERIE CLS

CLS SHEAR
BALERS



Pressa Cesioia CLS | CLS Shear Balers

T750CLS

T900CLS



SERIE CLS CLS SERIES

55 ANNI DI ESPERIENZA,
UNA FORZA PRESSANTE,
UNA COSTANTE INNOVAZIONE



55 YEARS OF EXPERIENCE,
PRESSING POWER,
CONSTANT INNOVATION

→ DA PIÙ DI 55 ANNI IDROMEC COSTRUISCE CON PASSIONE E DEDIZIONE PRESSE E PRESSE CESOIA PER LA CESOIATURA E COMPATTAZIONE DEL ROTTAME.

Idromec spa fu fondata nel 1969 da Luigi e Olivo Tabarelli come estensione dell'attività della Tabarelli spa, con l'obiettivo di progettare e costruire presse per rottami ferrosi. Nel luglio 1975 fu costruita la prima pressa a cassa curva, successivamente brevettata.

La maggiore efficienza produttiva e la riconosciuta qualità raggiunta hanno permesso di allargare il mercato delle nostre macchine, che da oltre 30 anni sono esportate in tutto il mondo, in particolare nel mercato nord-americano. Nel corso degli anni ed in tutte le nostre realizzazioni, abbiamo cercato di ottenere il meglio sia in termini di prestazioni che di assistenza e parti di ricambio. Questi sono, ancora oggi, gli obiettivi principali che cerchiamo di fissare in ogni macchina ed in ogni nuovo modello.

→ FOR MORE THAN 55 YEARS, WITH PASSION AND DEDICATION, IDROMEC HAS BEEN BUILDING BALERS AND SHER BALERS FOR PRESSING AND COMPACTING.

Idromec spa was founded in 1969 by Luigi and Olivo Tabarelli as an extension of the Tabarelli spa firm's business to handle design and construction of balers for scrap iron processing. In July 1975 the first shaped box baler was built and subsequently patented. Greater production efficiency and renowned quality have made it possible to expand the market for our machines, that for over 30 years have been exported over the world, especially to the North-American market. Over the years and in all our products we have always tried to achieve the best in terms of performance, assistance and spare parts and these are, still today, our main goals.

PASSIONE E DEDIZIONE PASSION AND DEDICATION

idromec

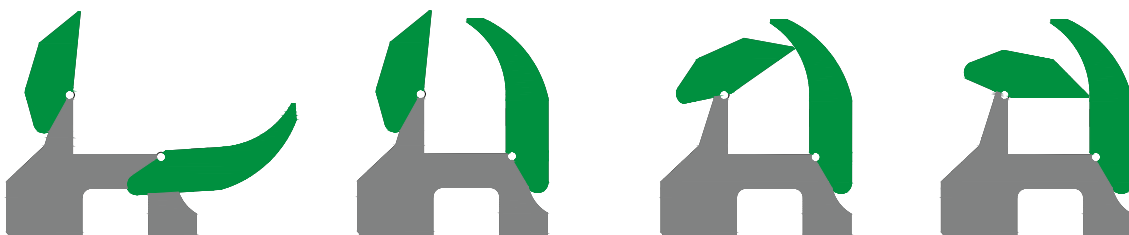



ADATTABILITÀ AGLI SPAZI E QUALITÀ →SPACE ADAPTABILITY AND QUALITY

Le presse cesoia della serie CLS Sono utilizzate anche per impegni gravosi; la loro qualità costruttiva e l'economia d'esercizio le rendono uniche nel settore. Se stai cercando una pressa-cesoia che possa garantirti **buoni ritmi di lavoro, adattabilità agli spazi e qualità**, la serie CLS è quella che fa per te!

The CLS series shear balers are also used for heavy-duty tasks; their build quality and efficiency make them unique in the industry. If you are looking for a shear baler that can guarantee **good work rates, space adaptability and quality**, the CLS series is the one for you!



BUONI RITMI DI LAVORO → GOOD WORK RATES



Grazie alla loro forza di taglio possono cesoiare acciaio, scocche d'auto, tubi, travi e lamiera. La cassa in acciaio Hardox 400 fornisce la robustezza che cerchi, per un lavoro in sicurezza ed efficienza. Per incontrare le esigenze dei nostri clienti sono disponibili con motore elettrico o diesel. Le dimensioni della cassa da 6000 a 7000 mm, permettono di scegliere la giusta lunghezza per il lavoro da eseguire.

Thanks to their cutting power they can shear steel, car bodies, pipes, beams and sheet metal. The Hardox 400 steel box provides the robustness you need for safe and efficient work. To meet the needs of our customers, they are available with an electric or diesel engine. Case sizes from 6000 to 7000 mm make it possible to choose the right length for the job to be carried out.

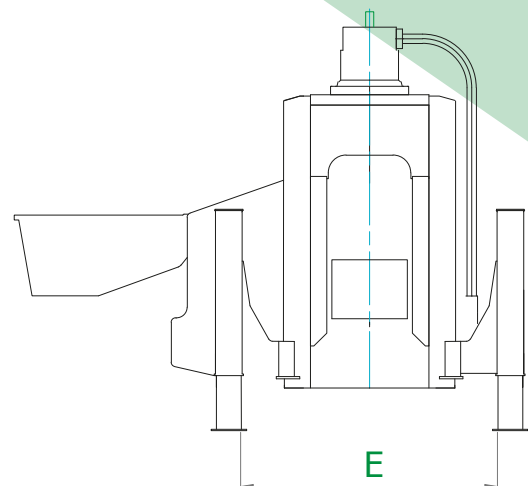
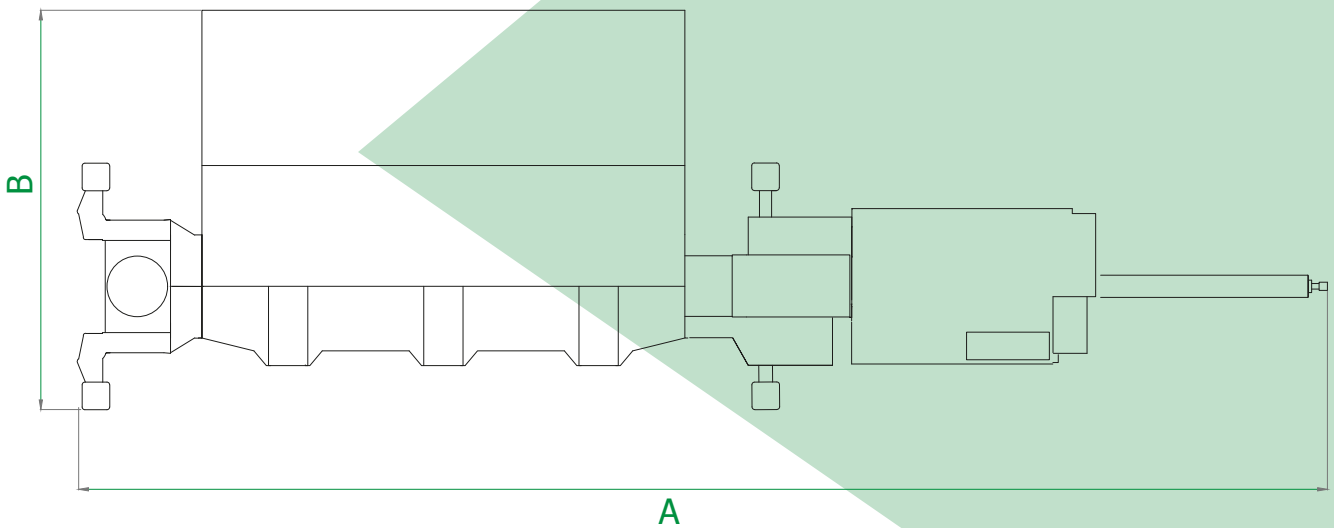
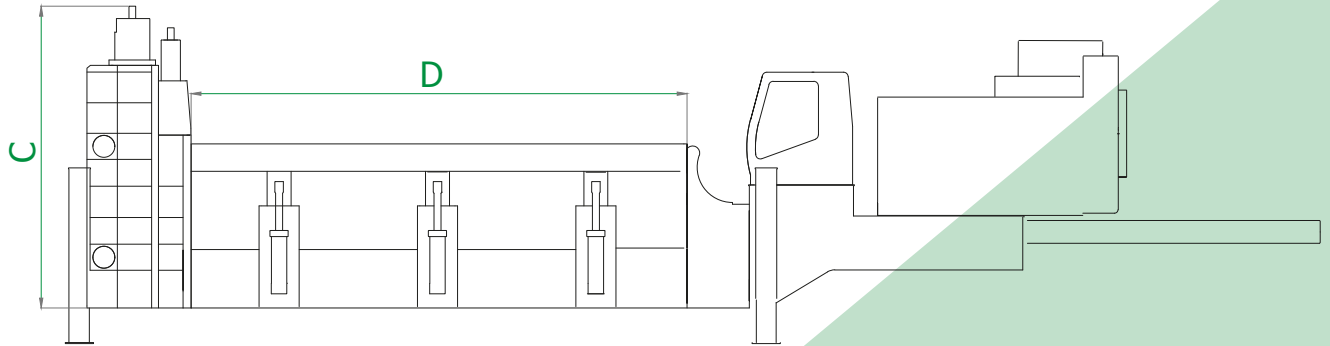

DIMENSIONI DIMENSIONS mm	T750CLS
A	18000
B	5800
C	4350
D	7000
E	2800

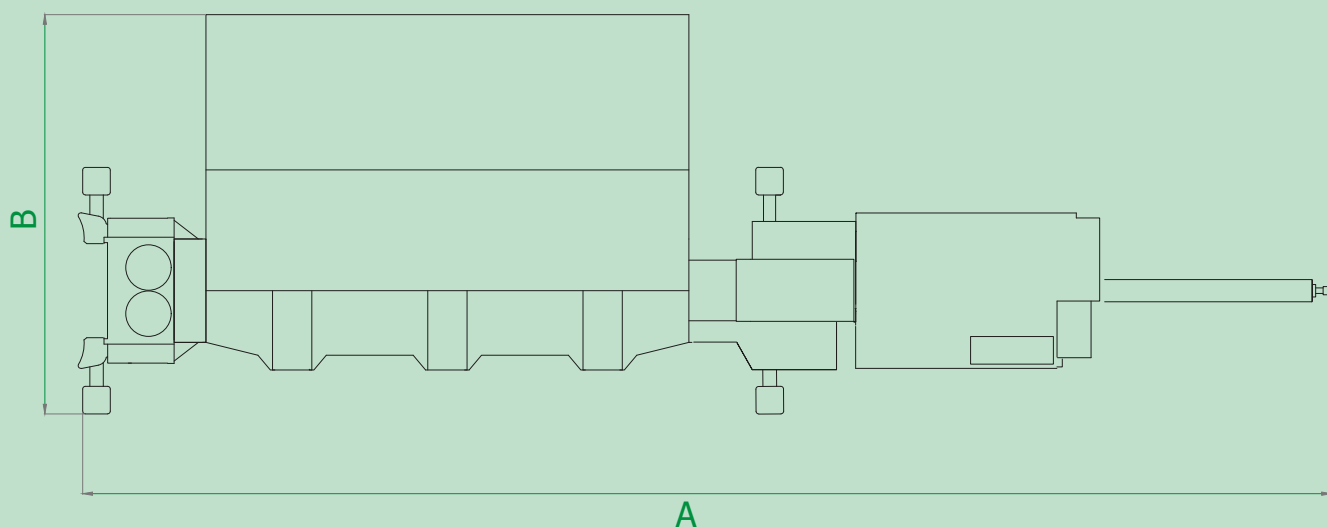
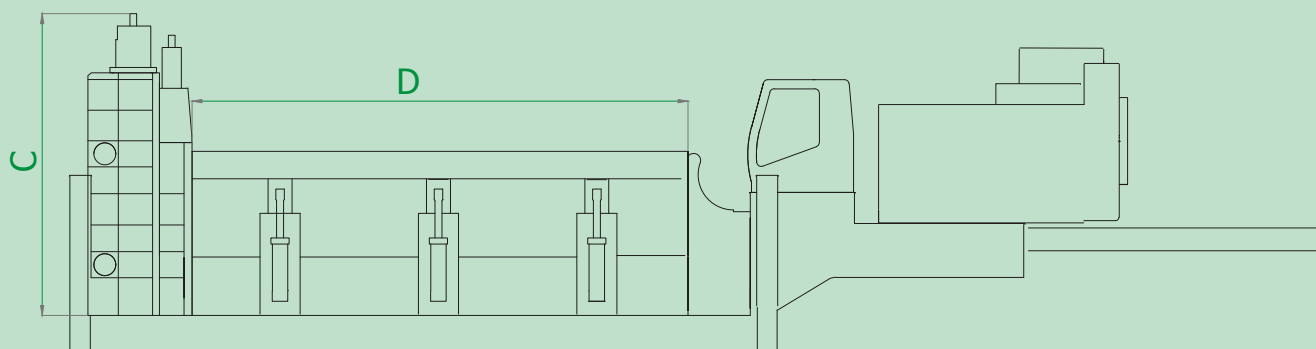

DIMENSIONI DIMENSIONS mm	T900CLS
A	18000
B	5800
C	4550
D	7000
E	2800

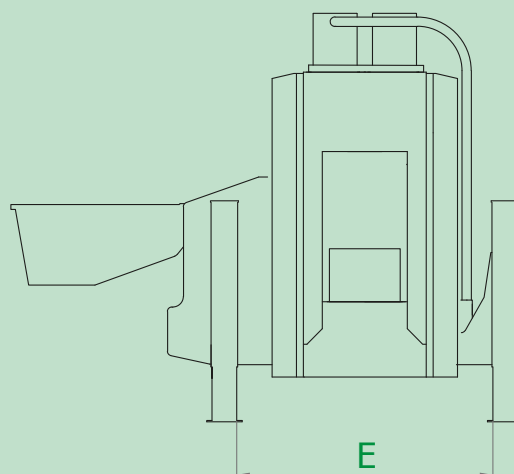

→ CARATTERISTICHE SERIE CLS

MODELLO	T750CLS
Motori x Potenza kW	elettrico 2x75 - diesel 170
Forza di Taglio	750 T
Sezione Cassa mm	800x600
Lunghezza Cassa mm	7000
Peso operativo da-a	80-83 T

MODELLO	T900CLS
Motori x Potenza kW	elettrico 2x90 - diesel 235
Forza di Taglio	900 T
Sezione Cassa mm	800x600
Lunghezza Cassa mm	7000
Peso operativo da-a	86-89 T



CLS SERIES CHARACTERISTICS

MODEL	T750CLS
Engine Power kW	electric 2x75 - diesel 170
Cutting Force	750 T
Box Section mm	800x600
Box Length mm	7000
Weight from-to	80-83 T

MODEL	T900CLS
Engine Power kW	electric 2x90 - diesel 235
Cutting Force	900 T
Box Section mm	800x600
Box Length mm	7000
Weight from-to	86-89 T

Standard&Optional

Equipaggiamento di serie:

- power unit con motore Diesel
- n.4 staffe di sollevamento** per posizionamento e rialzo pressa-cesoia
- cabina operatore su cilindro spintore
- ingrassaggio automatico testata
- economizzatore di taglio
- registri di regolazione interferenza tra le lame
- interfaccia touch screen semplice e intuitiva
- teleassistenza con monitoraggio a distanza
- statistiche consumi e produttività macchina.

Optional:

- radiocomando a distanza con display dedicato
- cabina operatore panoramica con sedile ergonomico e comandi con joystick
- A/C e pompa di calore per cabina operatore
- gestione lunghezza di taglio comandata da laser industriale
- kit ripari scorrevoli laterali con impianto di ingrassaggio automatico per cassa di compattazione
- copertura scorrevole superiore o totale per cilindro spintore
- cassa di precarica singola o doppia con sistema autoportante
- telaio in acciaio scatolato di rialzo e supporto pressa-cesoia
- smontaggio frontale lame di taglio
- tensionatore idraulico per bulloni lame di taglio
- power unit con motori elettrici ad alta efficienza energetica.

Standard equipment:

- power unit with Diesel engine
- 4 hydraulic lifting legs** for positioning and raising shear-balers
- operator cab on feedram cylinder
- autolube of the shear head
- smart-cut
- Adjustable blades' clearance
- user-friendly touch-screen interface
- remote assistance with remote monitoring
- statistics of machine consumption and productivity.

Optional features:

- remote control with display
- panoramic operator's cab with ergonomic seat and joystick controls
- A/C and heat pump for operator's cab
- Adjustable cut length by laser
- Automatic greasing of the box with sliding protection plate on the flat lid side
- top or complete follower plate on the feedram cylinder
- single or double preload box with self-supporting system
- box-type support steel frame for shear-baler
- frontal removing or fixed blades
- hydraulic clamps for blade bolts
- power unit with high energy efficiency electric motors.

Due diverse Configurazioni delle CLS

→CLS Two different configurations

È possibile richiederle in **due diverse configurazioni: stazionaria, o con gambe telescopiche.**

La prima versione, è più adatta ad ambienti lavorativi con disposizioni fisse e lavori ripetitivi. Presenta infatti una configurazione leggermente più ingombrante, con centralina a terra e cabina su soppalco, per garantire all'operatore un lavoro confortevole.

La seconda, più compatta, può essere spostata facilmente e non necessita che la pressa-cesoia sia smontata per qualsiasi riposizionamento all'interno del proprio luogo di lavoro. Inoltre, non richiede alcuna fondazione, e la possibilità di alzare o abbassare la macchina, facilita le operazioni di pulizia e manutenzione delle parti meno accessibili.

L'utilizzo di marchi di indubbia fama come Bosch Rexroth e Parker per l'idraulica, Siemens e Cummins per i motori rispettivamente elettrici e diesel, conferma la qualità della componentistica delle presse Idromec.

Per aumentare la produttività delle presse-cesoie CLS, è possibile richiedere l'aggiunta di una precarica, che permette di ridurre i tempi di lavoro.

Inoltre, con l'installazione di un apposito modem, è possibile avere assistenza a distanza (qualora fosse necessario) e ridurre notevolmente i tempi di fermo macchina.

Altri optional interessanti, sono l'aggiunta di telecamere con monitor in cabina, per poter tenere controllate zone sulle quali c'è una visuale ridotta, oppure l'introduzione di un radiocomando, per poter movimentare la pressa anche da remoto.

It is possible to request them in **two different configurations: stationary, or with telescopic legs.**

The first version is more suitable for working environments with fixed layouts and repetitive work. In fact, it has a slightly bulkier configuration, with the control unit on the ground and the cab on a mezzanine, to ensure comfortable work for the operator.

The second, more compact, version can be moved easily and does not require the shear baler to be disassembled for any repositioning within your workplace. In addition, it requires no foundation, and the possibility of raising or lowering the machine facilitates cleaning and maintenance of the less accessible parts.

The use of reputable brands, such as Bosch Rexroth and Parker for hydraulics, Siemens and Cummins for the electric and diesel engines respectively, confirms the quality of Idromec baler components.

In order to increase the productivity of the CLS shear balers, it is possible to request the addition of a preload, which reduces the working time.

In addition, with the installation of a special modem, it is possible to have remote assistance (should this be necessary) and significantly reduce machine downtime.

Other interesting options are the addition of cameras with monitors in the cab, to be able to keep an eye on areas where there is a reduced view, or the introduction of a radio remote control, to be able to operate the baler remotely.

IDROMECC S.P.A.

VIA ROMA, 23

37060 - MOZZECANE (VR) - ITALY

TEL. +39 045 7930179 FAX +39 045 7930600

INFO@IDROMECCSPA.COM WWW.IDROMECCSPA.COM

idromec

PRESSING POWER

